



**SWISS
LOGISTICS**

— by ASFL SVBL —



Organisation der Arbeitswelt (OdA)

Lehrplan für die Berufsfachschulen

Logistiker/-innen EBA mit eidg. Berufsattest

Einleitung

Die neue Bildungsverordnung und der Bildungsplan 2024 Logistiker/-in EBA und EFZ bilden die Grundlage für die folgenden Dokumente für den Unterricht in der Berufsfachschule:

- Lehrpläne Berufskennnisse für die Berufsfachschulen Übersicht Handkompetenzbereiche, Lehrjahr und Lektionen
- Lektionenpläne Berufskennnisse
Detaillierte Informationen Lektionen Lehrjahr, Semester und Lektionen
- Notenvorlagen Berufskennnisse
Berechnungsgrundlage für die Erfahrungsnote Teil b Art. 21 Absatz 4 - BiVo
- Leitfaden Lehrmittel EnterSite AG für den Berufskundeunterricht
Die Leitfäden vermitteln eine Übersicht der Module, Richtwerte Anzahl Lektionen und in welchem Semester die Inhalte unterrichtet werden.

Zusammenarbeit der Lernorte

Eine Zusammenarbeit der Lernorte ist zentral, die Vermittlung der Handlungskompetenzen ist eine gemeinsame Aufgabe.

Die Lernenden sollen während der gesamten Ausbildung darin unterstützt werden, Theorie und Praxis miteinander in Beziehung zu bringen. Jeder Lernort leistet seinen Beitrag unter Einbezug des Beitrags der anderen Lernorte. Durch gute Zusammenarbeit kann jeder Lernort seinen Beitrag laufend überprüfen und optimieren. Dies erhöht die Qualität der beruflichen Grundbildung.





Der spezifische Beitrag der Lernorte kann wie folgt zusammengefasst werden:

- Der Lehrbetrieb; im dualen System findet die Bildung in beruflicher Praxis im Lehrbetrieb, im Lehrbetriebsverbund, in Lehrwerkstätten, in Handelsmittelschulen oder in anderen zu diesem Zweck anerkannten Institutionen statt, wo den Lernenden die praktischen Fertigkeiten des Berufs vermittelt werden.
- Die Berufsfachschule; sie vermittelt die schulische Bildung, welche aus dem Unterricht in den Berufskennnissen, der Allgemeinbildung und dem Sport besteht.
- Die überbetrieblichen Kurse; sie dienen der Vermittlung und dem Erwerb grundlegender Fertigkeiten und ergänzen die Bildung in beruflicher Praxis und die schulische Bildung, wo die zu erlernende Berufstätigkeit dies erfordert.

Handlungskompetenzorientierter Unterricht

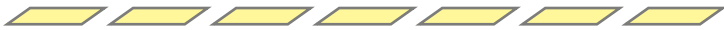
Der handlungskompetenzorientierte Aufbau des Bildungsplanes ist für den Unterricht eine Erweiterung des lernzielorientierten Unterrichts im Vergleich zum vorgehenden Lehrplan. Die Lernenden sollen am Ende des Lernprozesses mit Einbezug allen Lernorten über die entsprechende Kompetenz verfügen.

Noten Berufskennnisse der Berufsfachschule gemäss Art. 8 der Verordnung des SBFI über die berufliche Grundbildung Logistikerin EBA / Logistiker EBA vom 15. September 2023 (95516)

HKB A	Sem 1	Sem 2	Sem 3	Sem 4
A Organisieren der Aufträge 	1 Note 5.0	1 Note 4.0		
HKB B	Sem 1	Sem 2	Sem 3	Sem 4
B Gestalten und Optimieren des Arbeitseinsatzes 	1 Note 5.0	1 Note 4.0	1 Note 4.5	1 Note 4.5
HKB C	Sem 1	Sem 2	Sem 3	Sem 4
C Entgegennehmen und bewirtschaften von Gütern 	1 Note 5.5	1 Note 5.0	1 Note 4.5	1 Note 4.5
HKB D	Sem 1	Sem 2	Sem 3	Sem 4
D Verteilen von Gütern 			1 Note 4.5	1 Note 4.5



	1. Lehrjahr		2. Lehrjahr	
	1. Semester	2. Semester	3. Semester	4. Semester
Organisieren der Aufträge *	30 Lektionen 1 Wochenlektion 2 Noten	30 Lektionen 2 Wochenlektionen 2 Noten		
Gestalten und Optimieren des Arbeitseinsatzes *	20 Lektionen 1 Wochenlektion 2 Noten	20 Lektionen 1 Wochenlektion 2 Noten	25 Lektionen 1 Wochenlektion 2 Noten	25 Lektionen 1 Wochenlektion 2 Noten
Entgegennehmen und Bewirtschaften von Gütern *	50 Lektionen 3 Wochenlektionen 3 Noten	50 Lektionen 2 Wochenlektionen 3 Noten	50 Lektionen 3 Wochenlektionen 3 Noten	50 Lektionen 2 Wochenlektionen 3 Noten
Verteilen von Gütern *			25 Lektionen 1 Wochenlektion 2 Noten	25 Lektionen 1 Wochenlektion 2 Noten
Erfahrungsnote BFS für QV	Erfahrungsnote 1 gerundet auf halbe Noten	Erfahrungsnote 2 gerundet auf halbe Noten	Erfahrungsnote 3 gerundet auf halbe Noten	Erfahrungsnote 4 gerundet auf halbe Noten
	Mittelwert der Erfahrungsnoten 1-4 auf eine halbe Note gerundet			

* Anzahl Semesternoten im Minimum

Es gilt darauf zu achten, dass Lernkontrollen Handlungskompetenzübergreifend geprüft werden.

Somit kann aus einer Lernkontrolle mehrer Noten generiert werden

1. Semester

100 Lektionen

<p>A Organisieren der Aufträge</p> <p>30 Lektionen</p>
<p>B Gestalten und Optimieren des Arbeitseinsatzes</p> <p>20 Lektionen</p>
<p>C Entgegennehmen und Bewirtschaften von Gütern</p> <p>50 Lektionen</p>

Module der EnterSite AG:



Nr.	Thematik	Lektionen
	Onboarding	15
	Einführung EnterSite	5
804	O365 Grundlagen	10
101	Geschichte der Logistik	5
102	Struktur der Logistik	5
103	Aufgaben und Ziele der Logistik	4
105	Güter	10
109	Zutritt- und Datenschutz	6
201	Der Kunde	5
202	Mein Auftreten	5
203	Selbstmanagement	5
206	Kommunikation	5
301	Beschaffungslogistik	6
302	Warenbeschaffung	4
303	Prozess Warenannahme	5
304	Identifikation der Lieferung	5
Total 1. Semester		100 Lektionen

2. Semester

100 Lektionen

<p>A Organisieren der Aufträge</p> <p>30 Lektionen</p>
<p>B Gestalten und Optimieren des Arbeitseinsatzes</p> <p>20 Lektionen</p>
<p>C Entgegennehmen und Bewirtschaften von Gütern</p> <p>50 Lektionen</p>

Module der EnterSite AG:



Nr.	Thematik	Lektionen
305	Ablad an der Rampe	10
306	Gebindekontrolle	5
307	Grobk. und Schadenabwicklung	5
308	Detailkontrolle	5
309	Qualitätskontrolle	5
310	Vorbereitung für die Einlagerung	5
801	Identifikation der Güter	5
204	Der Markt	5
205	Marketing	4
207	Pre-Sales-Service	5
208	At-Sales-Service	4
209	After-Sales-Service	5
703	Personalkosten	10
104	Warenfluss	5
401	Lageraufgaben	5
402	Lagerarten	5
403	Lagereinrichtungen	6
Total 2. Semester		94 Lektionen

3. Semester

100 Lektionen

<p>B Gestalten und Optimieren des Arbeitseinsatzes</p> <p>25 Lektionen</p>
<p>C Entgegennehmen und Bewirtschaften von Gütern</p> <p>50 Lektionen</p>
<p>D Verteilen von Gütern</p> <p>25 Lektionen</p>

Module der EnterSite AG:



Nr.	Thematik	Lektionen
404	Technische Voraussetzungen	5
405	Gefahren im Lager	10
406	Lagerprinzipien	5
407	Fördermittel	5
701	Inventur	5
803	Betriebssoftware	4
805	O365 Word	4
806	O365 Excel	4
807	O365 PowerPoint	4
808	O365 OneNote	5
106	Entsorgung CH	5
107	Entsorgung Abfallkategorien CH	5
108	Entsorgung Global	5
601	Kommissionieren	10
602	Versandbereite Pakete erstellen	10
Total 3. Semester		86 Lektionen

4. Semester

100 Lektionen

<p>B Gestalten und Optimieren des Arbeitseinsatzes</p> <p>25 Lektionen</p>
<p>C Entgegennehmen und Bewirtschaften von Gütern</p> <p>50 Lektionen</p>
<p>D Verteilen von Gütern</p> <p>25 Lektionen</p>

Module der EnterSite AG:



Nr.	Thematik	Lektionen
603	Versandbereite Palette erstellen	5
604	Distributionsmarkt	5
605	Versandart Post	7
606	Strassenverkehr	5
607	Schienenverkehr	5
608	Luftverkehr	5
609	Schiffsverkehr	5
610	Kombinierte Verkehrsträger	5
506	Qualitätssicherung in der Prod.	7
	Repetitionen	10
	Kompetenznachweis	20
Total 4. Semester		79 Lektionen

Semesterplan I

KW	Modul	Thema
33	Einführung BfS	Einführung BfS
34	Einführung BfS	Einführung BfS
35	Onboarding	Einführung O365
36	Einführung EnterSite	Lehrmittel übertragen Überblick EnterSite AG
37	804	O 365 Grundlagen
38	101	Geschichte der Logistik
Herbstferien		
42	102	Struktur der Logistik
43	102 103	Struktur der Logistik Aufgaben und Ziele der Logistik
44	105	Güter
45	105	Güter
46	109	Zutritt- und Datenschutz
47	201	Der Kunde
48	202	Mein Auftreten
49	203	Selbstmanagement
50	206	Kommunikation
51	301	Beschaffungslogistik
Winterferien		
2	302	Warenbeschaffung
3	303	Prozess Warenannahme
4	304	Identifikation der Lieferung

Semesterplan II

KW	Modul	Thema
5	305	Ablad an der Rampe
6	305	Ablad an der Rampe
7	306	Gebindekontrolle
Sportferien		
9	307	Grobkontrolle und Schadenabwicklung
10	308	Detailkontrolle
11	309	Grobkontrolle
12	310	Vorbereitung für die Einlagerung
13	801	Identifikation der Güter
Frühlingsferien		
14	204	Der Markt
15	205	Marketing
16	207	Pre-Sales-Service
17	208	At-Sales-Service
18	209	After-Sales-Service
19	209	After_Sales-Service
20	104	Warenfluss
21	104	Warenfluss
22	401	Lageraufgaben
23	402	Lagerarten
24	403	Lagereinrichtung
25	403	Lagereinrichtung
26	703	Personalkosten
27	703	Personalkosten
28	Abschluss	

Semesterplan III

KW	Modul	Thema
33	404	Technische Voraussetzungen
34	405	Gefahren im Lager
35	405	Gefahren im Lager
36	406	Lagerprinzipien
37	407	Fördermittel
38	701	Inventur
Herbstferien		
42	106	Entsorgung CH
43	107	Entsorgung Abfallkategorien CH
44	108	Entsorgung Global
45	803	Betriebssoftware
46	805	O365 Word
47	806	O365 Excel
48	807	O365 PowerPoint
49	808	O365 OneNote
50	808	O365 OneNote
51	601	Kommissionieren
Winterferien		
2	601	Kommissionieren
3	602	Versandbereite Pakete erstellen
4	602	Versandbereite Pakete erstellen

Semesterplan IV

KW	Modul	Thema
5	603	Versandbereite Palette erstellen
6	604	Distributionsmarkt
7	605	Versandart Post
Sportferien		
9	605	Versandart Post
10	606	Strassenverkehr
11	607	Schienenverkehr
12	608	Luftverkehr
13	609	Schiffsverkehr
Frühlingsferien		
14	610	Kombinierte Verkehr
15	610	Kombinierte Verkehr
16	506	Qualitätssicherung in der Produktion
17	506	Qualitätssicherung in der Produktion
18	Repetition	Repetition
19	Repetition	Repetition
20	Repetition	Repetition
21		Kompetenznachweis
22		Kompetenznachweis
23		Kompetenznachweis
24		Kompetenznachweis
25	Ausfall	
26		
27		
28		

Leitfaden – Foundation

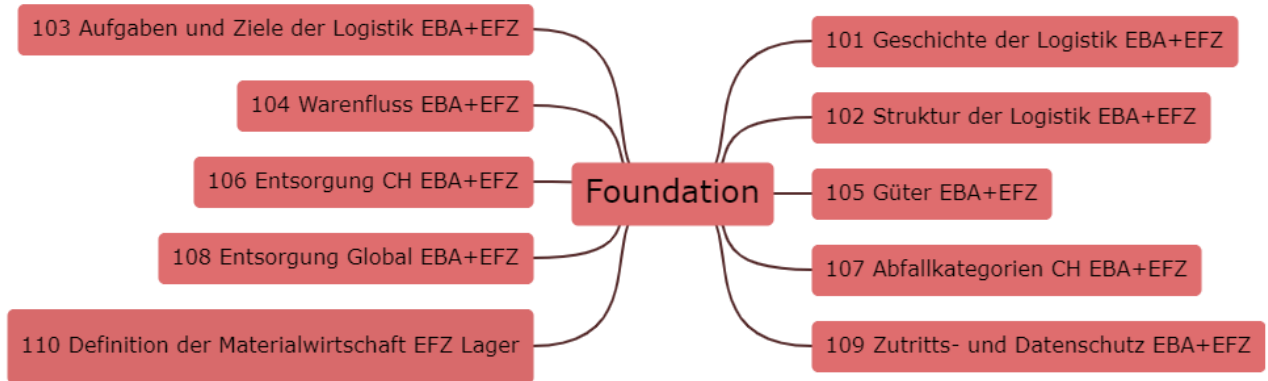

Leitfaden – CustomerService

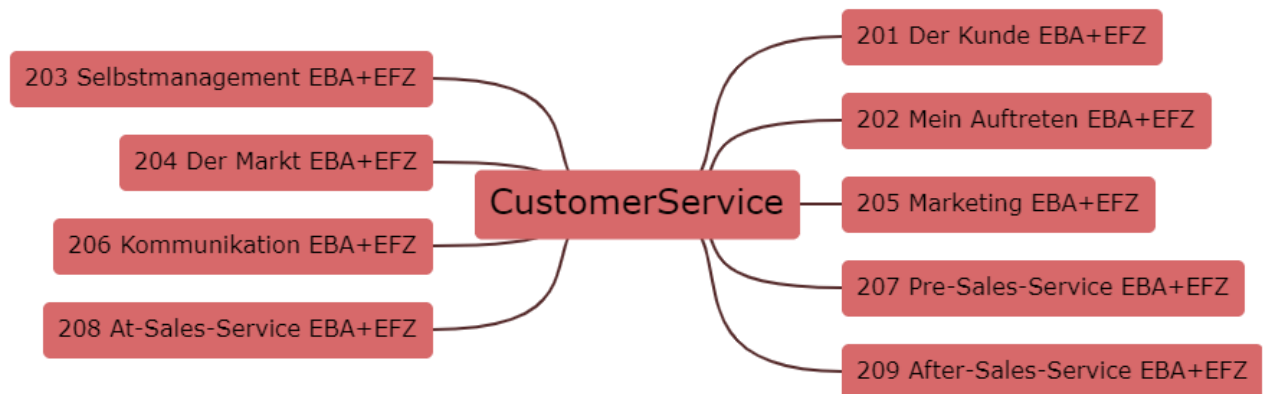

Leitfaden – Procurement

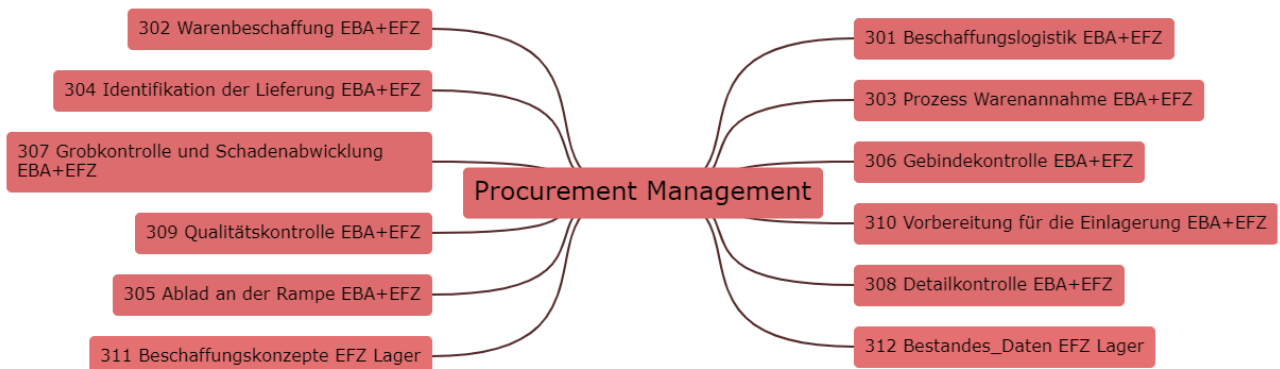

Leitfaden – Logistics

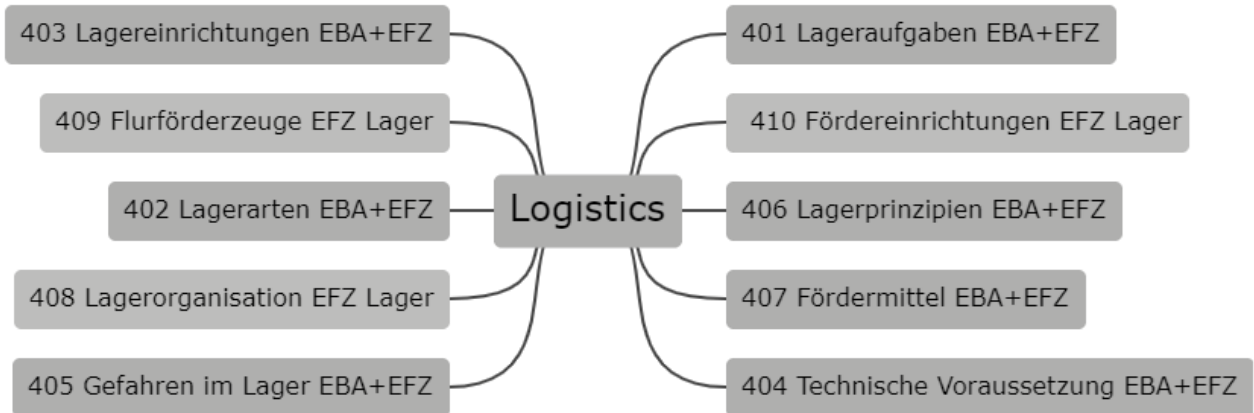

Leitfaden – Production

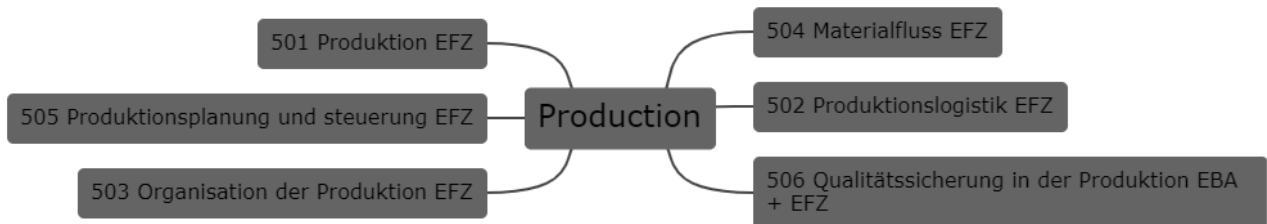

Leitfaden Support and Distribution

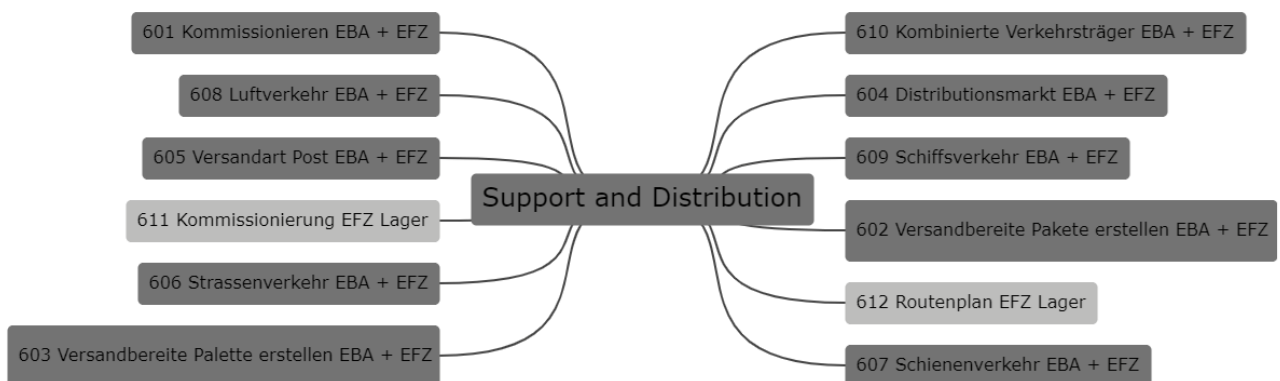

Leitfaden FICO

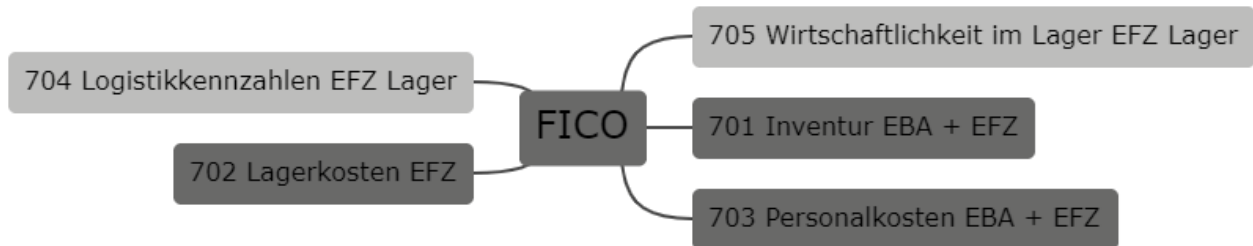

Leitfaden ICT

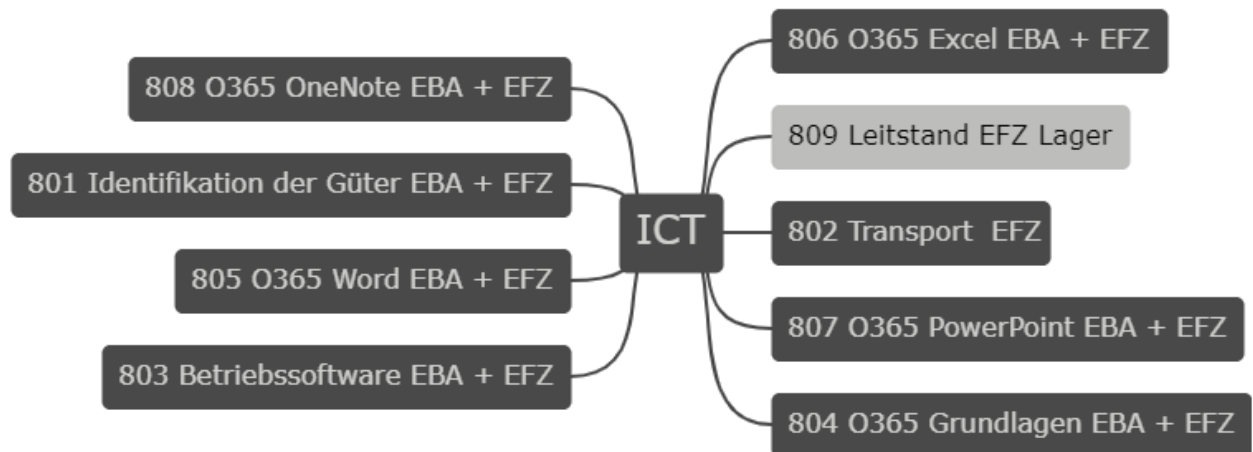

Leitfaden Integrate

